

# Dokumentation

## Serie BG

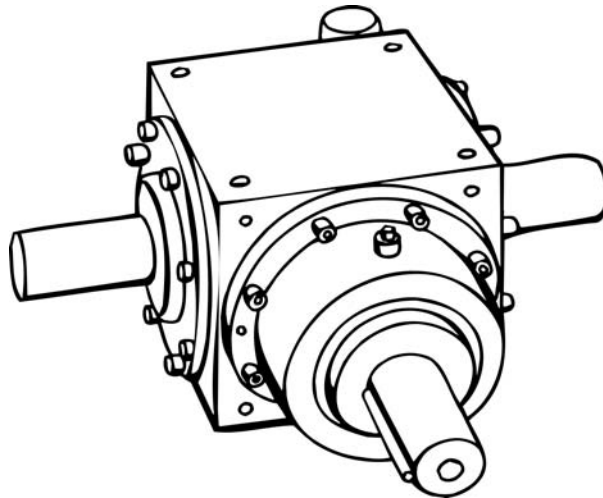

# **ASC KEGELRADGETRIEBE**

## **INSTALLATIONSANLEITUNG:**

Das Kegelradgetriebe muss auf eine saubere glatte Oberfläche montiert werden, wobei auf eine starre Befestigung geachtet werden muss.

Das Element muss exakt mit der angetriebenen Maschine ausgerichtet werden. Verspannungen müssen unbedingt vermieden werden.

Sollte das Kegelradgetriebe im Freien oder in aggressiver Umgebung installiert werden muss auf einen ausreichenden Schutz geachtet werden.

Hierbei muss aber darauf geachtet werden, dass kein Schutz die Luftzirkulation stört.

Die Getriebe werden OHNE ÖL geliefert!

## **BETRIEBS- UND WARTUNGSANLEITUNG:**

Vor der Inbetriebnahme muss das Getriebe mit Öl gefüllt werden bis der notwendige Ölstand laut Schmieranweisung erreicht ist.

Bei einer Aufstellung im Freien ist von Vorteil die Dichtringe mit wasserabweisendem Fett zu bestreichen.



Wir möchten darauf hinweisen, dass eine Inbetriebnahme der Getriebe vor einer Prüfung der gesamten Maschine nicht erlaubt ist.

Die gesamte Maschine muss geprüft sein und mit der EEC MACHINEDIRECTIVE 89/392, 91/368, 93/44 und 93/68 konform gehen.

## SCHMIERANWEISUNG FÜR KEGELRADGETRIEBE

BG Kegelradgetriebe werden bis zu einer Eintriebdrehzahl  $n_1 = 1000 \text{ min}^{-1}$  mit Fettschmierung geliefert. Für höhere Eintriebdrehzahlen wird Ölschmierung verwendet. Es ist aber auch möglich für Drehzahlen unter  $1000 \text{ min}^{-1}$  Ölschmierung auf Anfrage zu bekommen. Bei Ölschmierung werden die Getriebe mit Öleinfüllschrauben bzw. Entlüftungsschrauben, Ölstandschrauben und Ablassschrauben geliefert.

Die Positionen dieser Schrauben werden wie folgt bezeichnet:

-  Öleinfüllschraube/Entlüftungsschraube
-  Ölstandschraube
-  Ablassschraube

Für sehr hohe Drehzahlen oder bei sehr hohen Temperaturen wird entweder ein größeres Getriebe oder ein externes Kühlsystem vorgeschrieben.

### ÖLMENGEN

Getriebe	BG12	BG19	BG24	BG32	BG38	BG42	BG55	BG75
Fett	0.15	0.22	0.35	0.90	1.70	3.50	5.50	14.00
Öl	0.10	0.15	0.22	0.60	1.10	2.20	3.60	9.00

### ÖL bzw. FETTSORTEN

Fett: MOBIL PLEX 44  
Öl: MOBIL GEAR 629

Montage Position

- Lüfter/Füllschraube
- Ölstand
- Ölablass

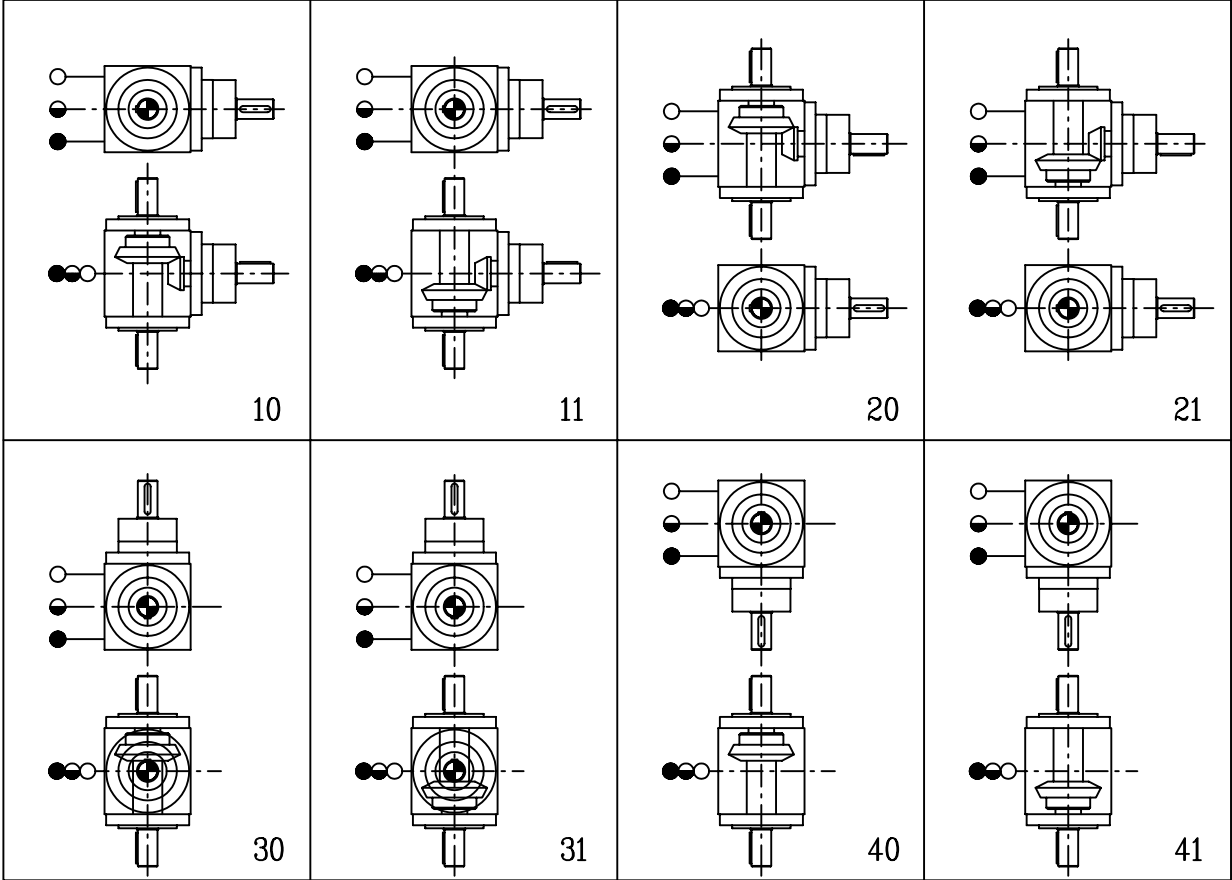

## Ersatzteil - Liste

### Kegelradgetriebe [A, AD, AS] mit Durchgangswelle

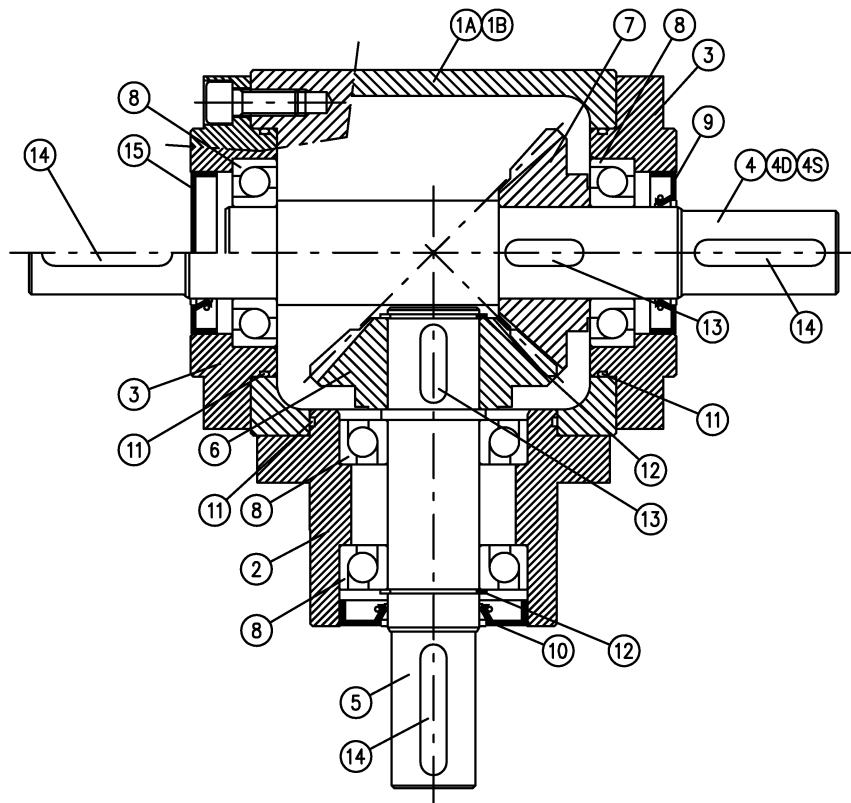

Pos.	Bezeichnung	BG12	BG19	BG24	BG32	BG38	BG42	BG55	BG75
1A	Gehäuseform A	2001BGxxA							
1B	Gehäuseform B	2001BGxxB							
2	Nabe	4002BGxx							
3	Deckel	4001BGxx							
4	Durchgangswelle A	3001BGxx							
4D	Durchgangswelle AD	3001BGxxAD							
4S	Durchgangswelle AS	3001BGxxAS							
5	Nabenwelle	3002BGxx							
6A	Kegelradritzel 1:1	5111BGxx							
6B	Kegelradritzel	51yyBGxx							
7	Kegelrad	52yyBGxx							
8	Lager	6003-2Z	7204	7205	7207	7209	7209	7212	7317
9	Dichtring	17x28x6	20x40x7	25x45x10	35x62x7	45x72x10	45x72x10	60x90x10	85x110x12
10	Dichtring	17x35x6	20x47x8	25x52x10	35x72x10	45x85x10	45x85x10	60x110x12	80x110x12
11	O-Ring	3150	2224	3275	3350	3475	4525	4675	3925
12	Seegerring	17 E	20 E	25 E	35 E	45 E	45 E	60 E	85 E
13	PaBfeder	5x12	6x20	8x25	10x30	12x35	14x40	18x50	25x70
14	PaBfeder	4x20	6x35	8x40	10x50	10x60	12x70	16x100	22x140
15	Dichtung	28	40	45	62	72	72	90	/

xx = Baugröße des Kegelradgetriebes (12-19....55-75)

yy = Übersetzungsverhältnis (11=1/1 - 12=2/1.....)

Bei Übersetzungen größer als 1:1, ist das Kegelradritzel [68] und die Welle [5] aus einem Stück gefertigt.

# **ASC BEVEL GEARBOX**

## **INSTALLATION:**

Spiral bevel gearbox must be mounted on a smooth surface with the highest possible rigidity. The unit must be perfectly aligned with the driving and driven machines. Spiral bevel gearbox intended for installation outdoors or in unfavourable ambient conditions must be suitably protected without compromising the free flow of air around the casing. The spiral bevel gearboxes are supplied **WITHOUT OIL**.

## **OPERATING AND MAINTENANCE:**

Fill the unit with oil according to the lubrication instructions. In the case of outdoor installation it is useful to protect the seal rings with water – repellent grease.

We remark that the spiral bevel gearbox must not run until the machine where it is integrated has been approved to be conform to EEC MACHINE DIRECTIVE 89/392 and further revisions 91/368, 93/44 and 93/68.

## Lubrication instructions for bevel gearboxes

BG spiral bevel gearboxes are supplied gear lubricated for input speeds up to  $n_1 = 1000 \text{ min}^{-1}$ , for higher speeds or on request oil lubrication is expected. In this case the gearboxes will be supplied with a filler/breather plug, level indicator and drain plug.

Filler, level and drain positions are indicated as follows:



-Filler/breather plug



-Level indicator plug



-Drain plug

For very high speeds or at very high ambient temperature a bigger gear size will be chosen or the gear will be equipped with an external cooling system.

### Lubricant quantities:

Gear	BG12	BG19	BG24	BG32	BG38	BG42	BG55	BG75
Grease	0.15	0.22	0.35	0.90	1.70	3.50	5.50	14.00
Oil	0.10	0.15	0.22	0.60	1.10	2.20	3.60	9.00

### Type of oil/grease:

Grease: MOBIL PLEX 44  
Oil: MOBIL GEAR 629

# Mounting Position

- Breather/Fill
- Oil Level
- Oil Drain

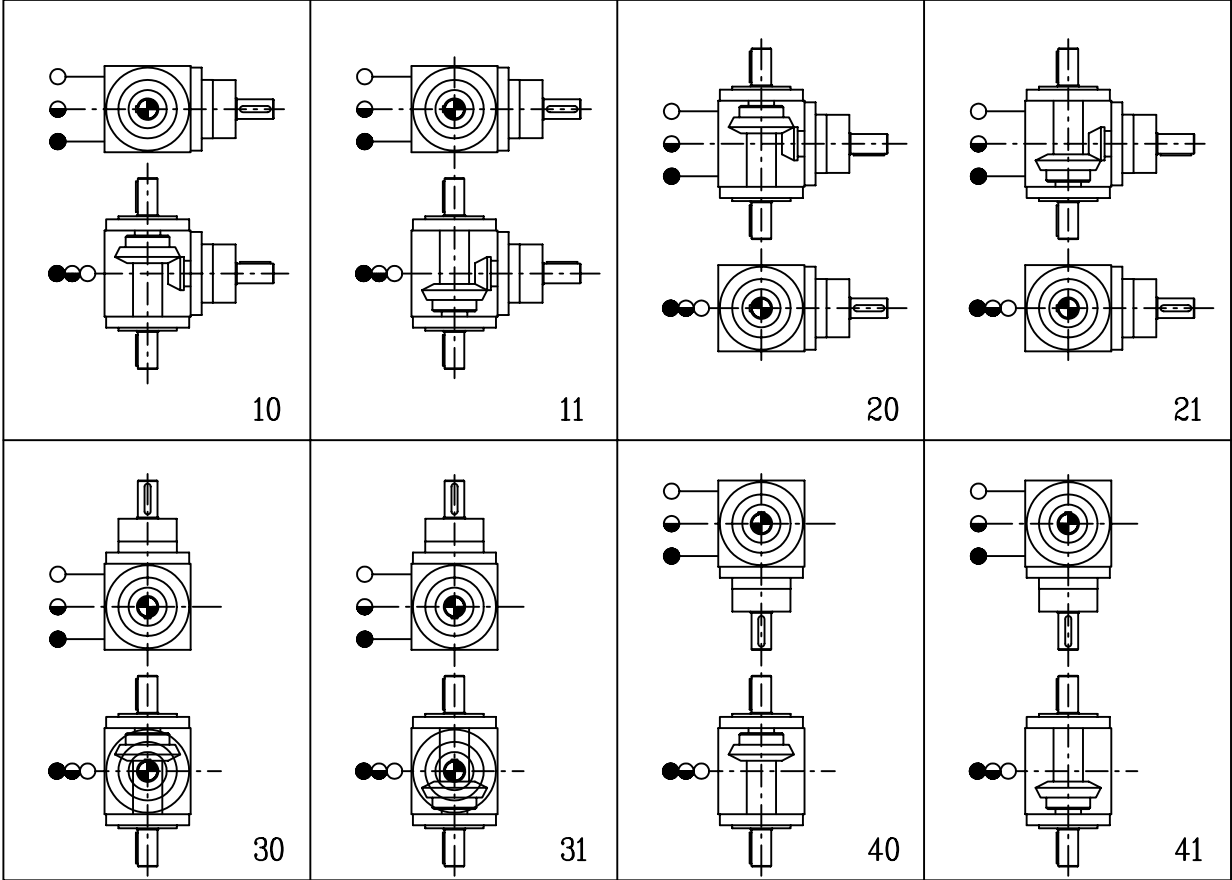



# SPARE PART LIST

## BEVEL GEAR BOXES WITH SOLID SHAFT

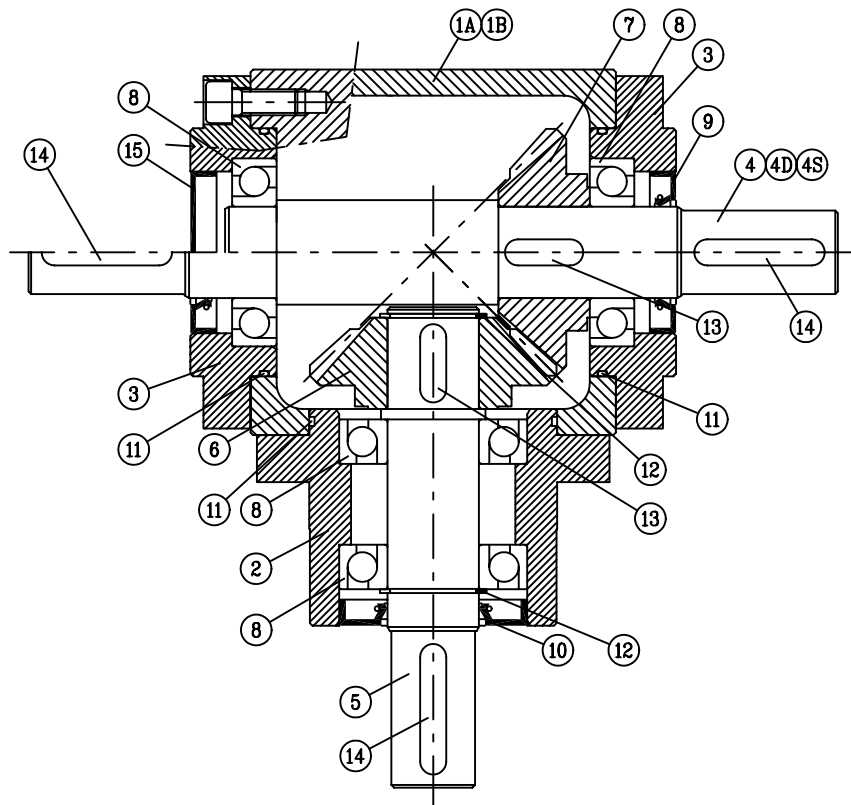

Pos.	DESCRIPTION	12	19	24	32	38	42	55	75
1A	Housing cover A	2001BGxxA							
1B	Housing cover B	2001BGxxB							
2	Input housing	4002BGxx							
3	Output cover	4001BGxx							
4	Extended Shaft A	3001BGxx							
4D	Extended Shaft AD	3001BGxxAD							
4S	Extended Shaft AS	3001BGxxAS							
5	Shaft for Pinion 1:1	3002BGxx							
6	Bevel Pinion	51yyBGxx							
7	Bevel Wheel	52yyBGxx							
8	Bearing	6003	7204	7205	7207	7209	7209	7212	7217
9	Oil Seal	17x28x6	20x40x7	25x45x10	35x62x7	45x72x10	45x72x10	60x90x10	85x110x12
10	Oil Seal	17x35x6	20x47x8	25x52x10	35x72x10	45x85x10	45x85x10	60x110x12	80x110x12
11	O-Ring	3150	2224	3275	3350	3475	4525	3650	3925
12	Circlip	17 E	20 E	25 E	35 E	45 E	45 E	60 E	85 E
13	Key	5x12	6x20	8x25	10x30	12x35	14x40	18x50	22x70
14	Key	4x20	6x35	8x40	10x50	10x60	12x70	16x100	22x140
15	End Cover	28	40	45	62	72	72	90	/

xx = Size (12-19....55-75)

yy = Ratio (11=1/1 - 12=2/1.....)

For the ratios above 1:1 the pinion 6 is integral with the shaft 5.

BAUINDUSTRIE

PAPIER & ZELLSTOFF

KFZ-TECHNIK

BERGBAU

LANDWIRTSCHAFT

TRANSPORTINDUSTRIE

CHEMIE

LEBENSMITTEL

SERVICE

MINERALSTOFFE

METALLE

WASSER

HOLZINDUSTRIE

SCHIFFFAHRT

ZEMENT

KUNSTSTOFF

ENERGIE

TEXTILINDUSTRIE

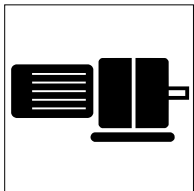

Getriebemotoren

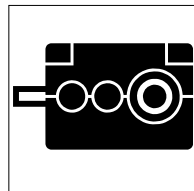

Industriegetriebe

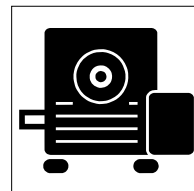

SChneckengetriebe

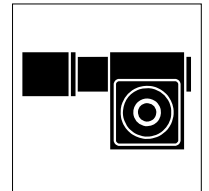

Präzisionsantriebe

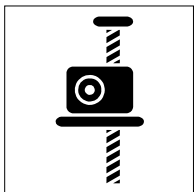

Spindelhubelemente

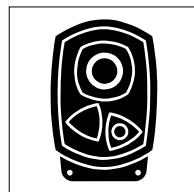

Aufsteckgetriebe

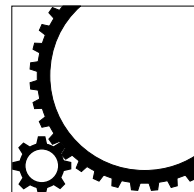

Horizontale Walzantriebe

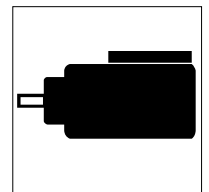

Vertikale Walzantriebe

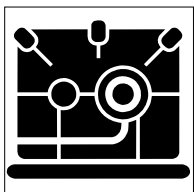

Schnelllaufgetriebe

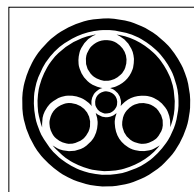

Planetengetriebe

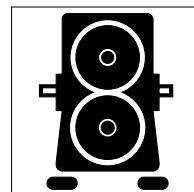

Sondergetriebe

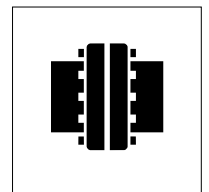

Kupplungen

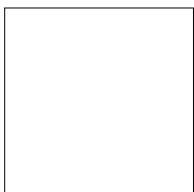

Service

**ASC** **ANTRIEBE  
DISTRIBUTION  
& SERVICE GMBH**

**AT 4470 ENNS** **Westbahnstrasse 4**  
**Telefon** **++43 7223 82660-0**  
**Telefax** **++43 7223 82660-4**

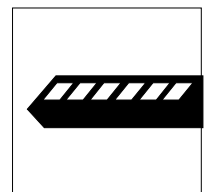

Bahnantriebe